

EGYOSZLOPOS SÍKSZITA

AS-1

A MALMOK OSZLOPOS TAGJA



1. ábra Egyoszlopos síkszita modellje

KIS HELYIGÉNYŰ, TERMELEKÉNY BERENDEZÉS

Poros anyagok, őrlemények, lisztek nagyság szerinti osztályozására kialakított gép. Malmokban előszeretettel használják kontroll-szitaként csomagolás előtt (4-6,2 tonna/óra). A hegesztett váz-

szerkezetre üvegszálalás pálcákkal függesztett, körmozgást végző szitaoszlop max. 4 frakcióra osztályozást biztosít. A villanymotor a vázszerkezetre van építve. A gépbe max. 7 db szitálókeret építhető be. A konstrukció biztosítja, hogy a földémszerkezetre rezgés nem adódik át. A szitamotorok Ex II-3D kivitelűek és jó minőségű SKF csapágyakkal. Szitakeretek felújítását és/vagy cseréjét is vállalatunk bonyolítja le.

ALKALMAZÁSI TERÜLET:

- ⊕ malomipar
- ⊕ takarmányok előállítása
- ⊕ műtrágya gyártás
- ⊕ újrahasznosítási iparágak
- ⊕ élelmiszeripar
- ⊕ építőipari alapanyaggyártás

TELJESÍTMÉNY:

Anyagtól és bevonattól függ a bemenő teljesítmény

A GÉP RENDELHETŐ:

1. Frekvenciaváltóval felszerelve
2. Indítási/leállítási vezérléssel

MÉRETEK, MŰSZAKI ADATOK

Típus	Méretek (mm)					Motor (kW)
	A	B	C	$\varnothing d$	E	
AS-1	1156	keretek számától függ	956	120	1574	0,55

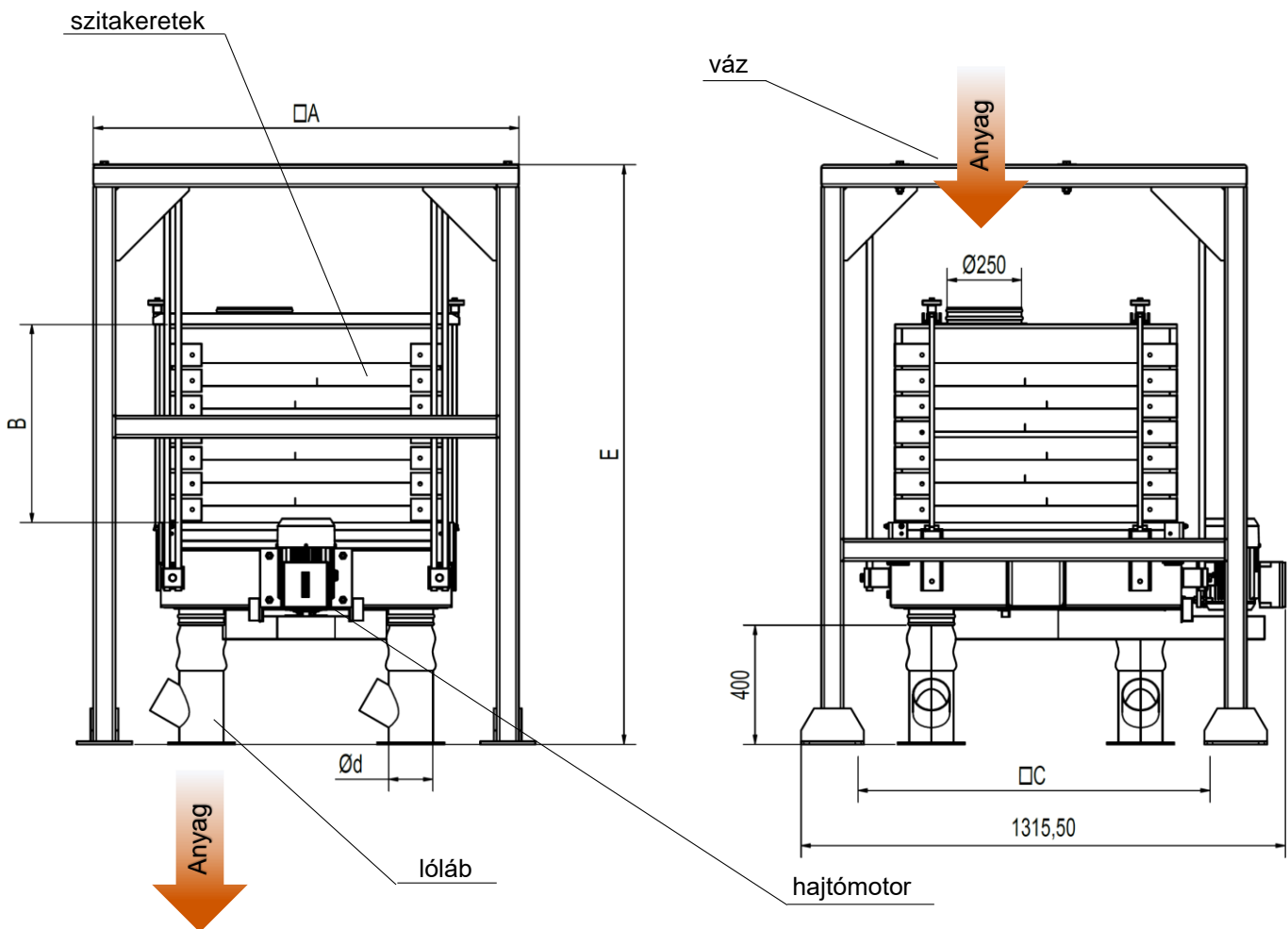



MAGKft.
MALOMIPARI GÉPGYÁRTÓ

1047. Budapest (Újpest), Baross u. 99

Tel: +36 1 231 0868

+36 1 369 1950

Web: www.magmilling.hu

E-mail: info@magmilling.hu

