

STAR Dercebontó gép

Sima hengereknél történő őrlésnél gyakori az őrléménylapocskák képződése.

Ezek a lapocskák a szitálásnál értékes anyagokat visznek a korpába, rontják a lisztet.

Hengerszékek munkájának javításához elengedhetetlen az őrléménylapocskák „feltárása”.

A röpitéses elven működő gép a felbontás feladatát tökéletesen ellátja úgy, hogy a pneumatikus anyagszállítás induló szakaszára egy felgyorsított terméket biztosít.

A gép bevonatának, sebességének változtatásával őrlő feladat ellátására is alkalmas.

Szerelhető hengerszék alá, illetve hengerszékakna falára is.

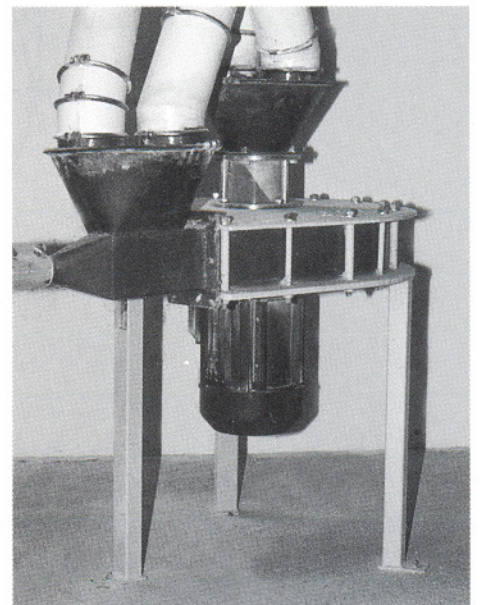
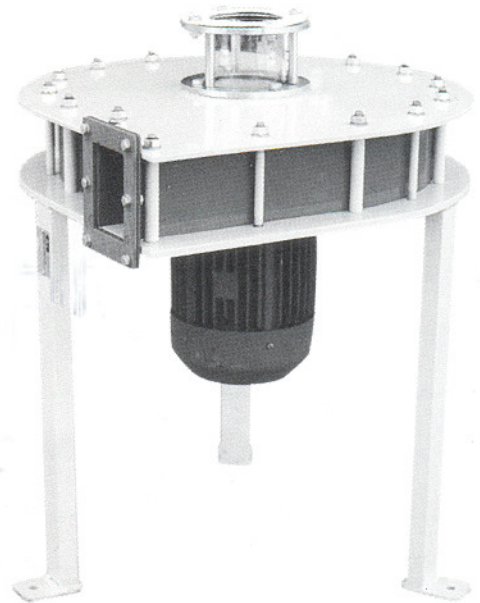

Méretetek, műszaki adatok

DERCEBONTÓ GÉP

Típus	kW	t/ó	Ø d (mm)
DEB-3	3	0,8	57; 63,5; 70; 83; 95;
DEB-4	4	0,8 – 1,1	
DEB-5,5	5,5	1,1 – 1,5	

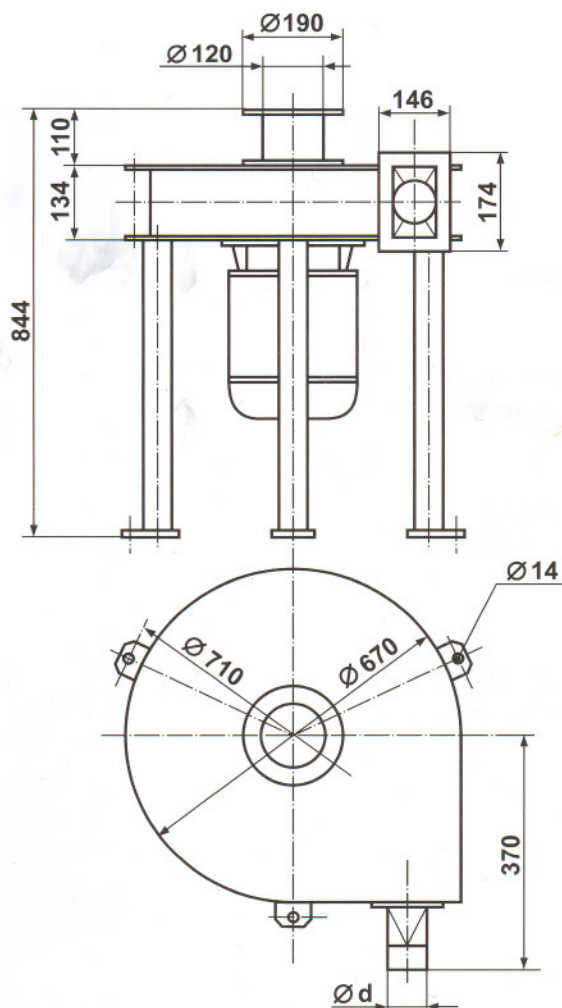

A műszaki változtatás joga a folyamatos fejlesztés érdekében fenntartva.



MALOMIPARI GÉPGYÁRTÓ KFT.

1047 Budapest, Baross u. 99. Telephone: (36-1) 390-4577; Fax: 369-1950