

Légosztályozó szekrény

A gép feladata: a szemes terményekben lévő por, héj, szármagadvány, a terménynél könnyebb anyagok eltávolítása.

Beállítástól függően alkalmas az aszott, töppedt szemek kiválogására is. A légcsonna teljes keresztmetszetben szabályozható, az anyag mozgása plexiablakon keresztül ellenőrizhető.

Az adagolótálcát vibromotor működteti. A tálca rezgéscsillapító gumirugókra van szerelve.

Az adagolótálca lejtésének állításával az anyag rétegvastagsága szabályozható.

Vibromotoron kívül mozgó alkatrészt nem tartalmaz, így különösebb karbantartást nem igényel.

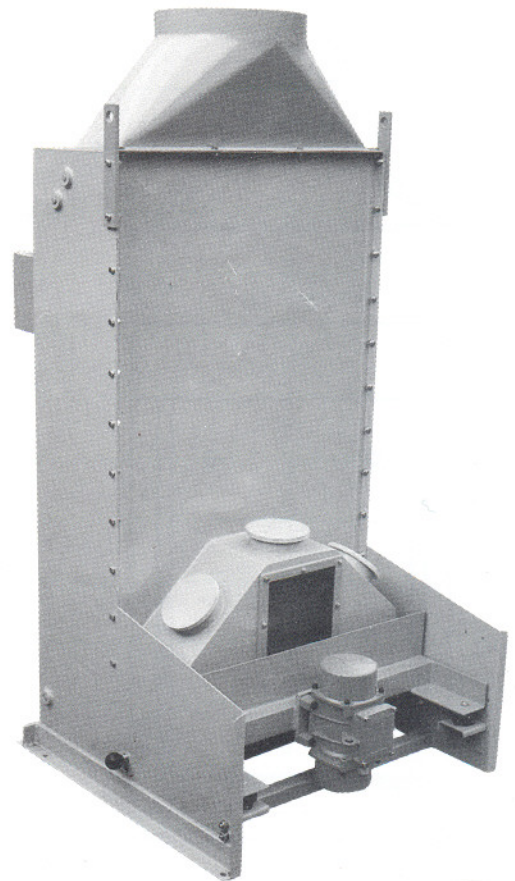

Méretetek, műszaki adatok

LÉGOSZTÁLYOZÓ SZEKRÉNY

Típus	Méretetek (mm)						Búza (t/ó)	
	A	B	C	D	E	F	Leválasztás	
							Töppedt szem	Por és héj
LOS - 75/75	756	800	836	220	590	225	1,7-2,6	3,3-4,9
LOS - 75/175	756	800	836	335	590	325	3,1-4,7	5,9-8,9
LOS - 100/175	1006	1050	1086	355	710	325	4,7-6,2	8,9-11,8
	G	H	L	Teljesítmény (kW)	Tömeg (kg)	Levegőigény (m ³ /p)		
LOS - 75/75	160	707	1797	0,17	155	33	31	
LOS - 75/175	210	807	1752		170	60	55	
LOS - 100/175	210	807	1855		200	80	74	

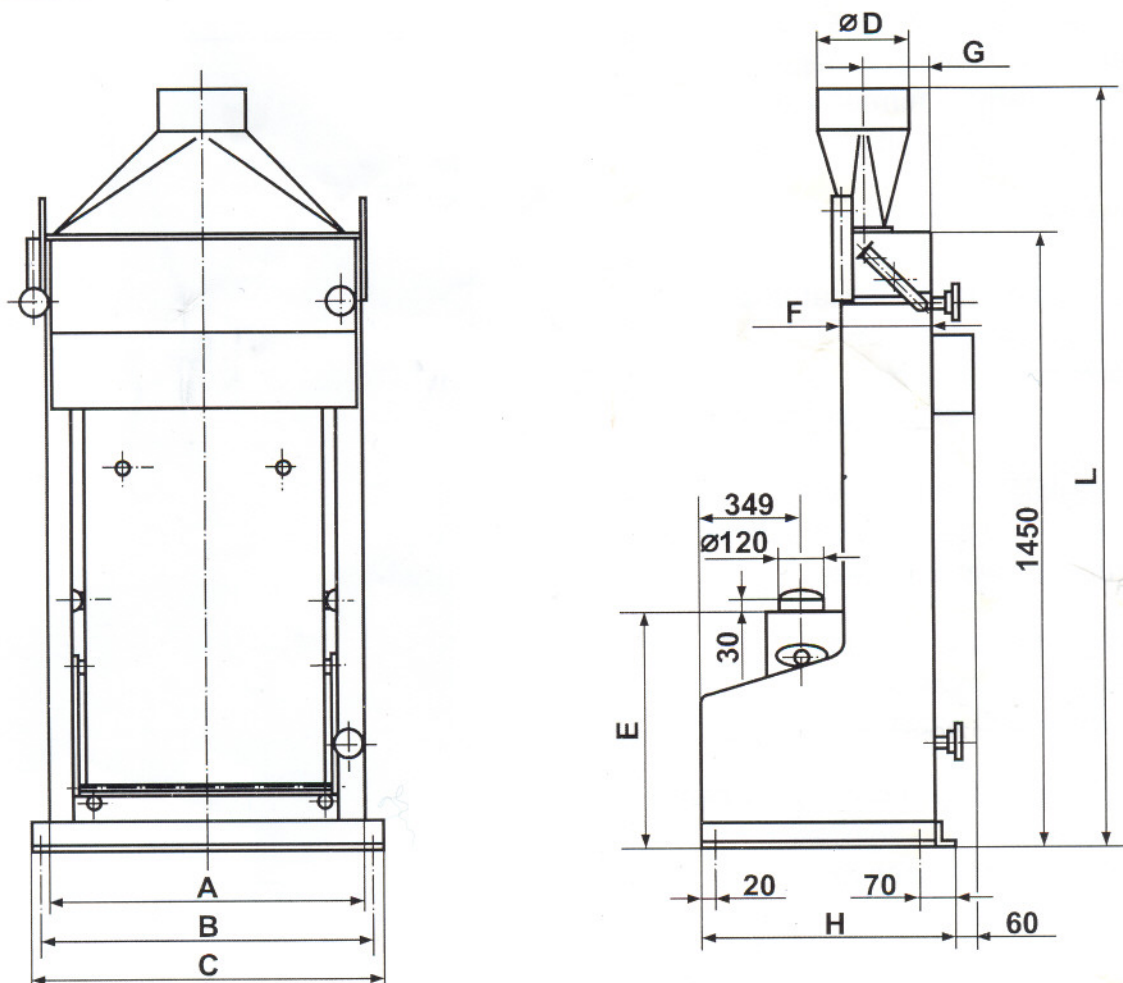

A műszaki változtatás joga a folyamatos fejlesztés érdekében fenntartva.



MALOMIPARI GÉPGYÁRTÓ KFT.

1047 Budapest (Újpest), Baross u. 99. Telefon: 390-4577; Fax: 369-1950