



CELLÁS ADAGOLÓ ROTARY FEEDER

Különböző szemes termények, lisztek, darák, porok adagolását végzi.

Egyszerű kezelhetőségű gép, karbantartási igénye csekély. Három féle nagyságban gyártjuk, kiválasztása a technológiai teljesítmény igénynek megfelelően történik.

Gyártjuk normál és rozsdamentes kivitelben.

Átmérő: Ø 150 – Ø 300 mm

Teljesítmény: 7 – 30 liter/perc

Elektromotor: 0,27 – 1,5 kW

Feeder the raw materials, mainly flour, powder.

Simply machine, maintenance free.

We manufactured three version, choose the depending technological requirement.

We manufactured: normal and stainless steel version too.

Diameter: Ø 150 – Ø 300 mm

Output: 7 – 30 l/min.

Elektromotor: 0,27 – 1,5 kW

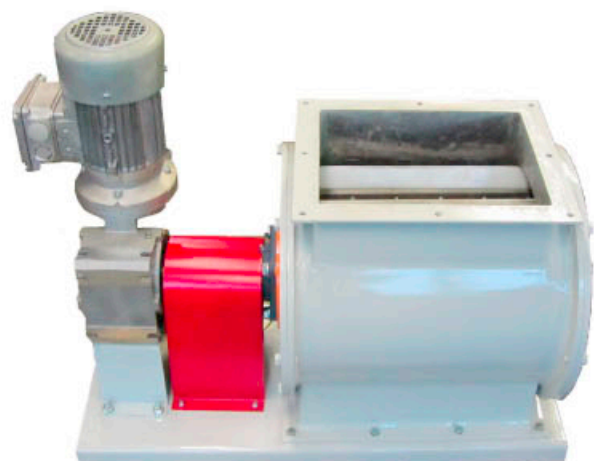
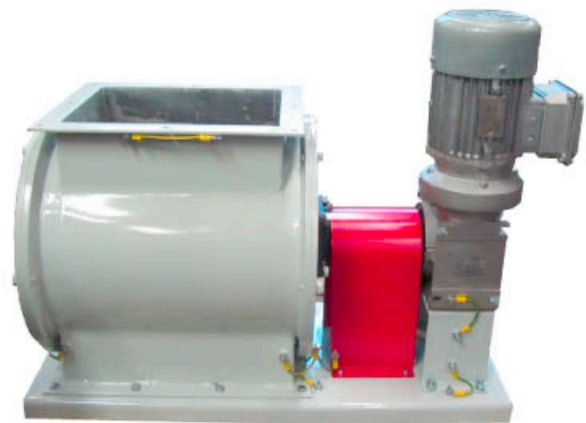

MALOMIPARI GÉPGYÁRTÓ KFT.
FLOUR MILL MACHINERY LTD.

1047 Budapest Baross u. 99. Tel: (06-1) 390-4577, 231-0868

Fax: 369-1950, e-mail: magkft@t-online.hu

WEB: www.magmilling.hu

Méretetek, műszaki adatok

LÉGELZÁRÓ

Típus	Méret (mm)						Hajtómű		Telj.
	OD	Od	A	B	C	E	kW	f/perc	l/fordulat
LE-15	225	150	315	600	330	505	0,25	20-35	3
LE-20	285	200	315	600	355	505	0,37	20-35	7
LE-30	-	-	354	800	480	619	0,75	20-35	30

LE-15, LE-20:

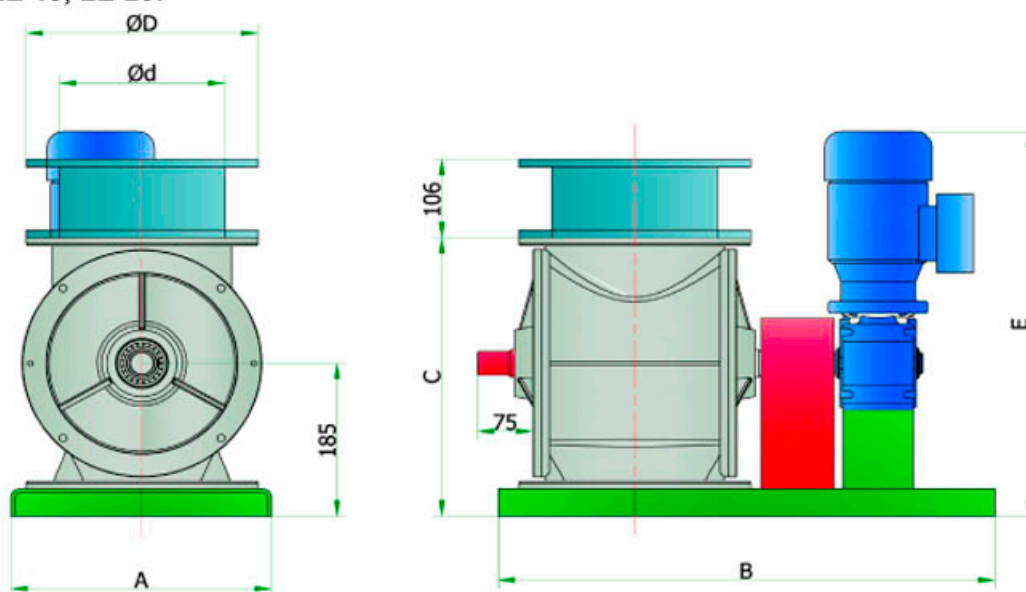

LE-30:

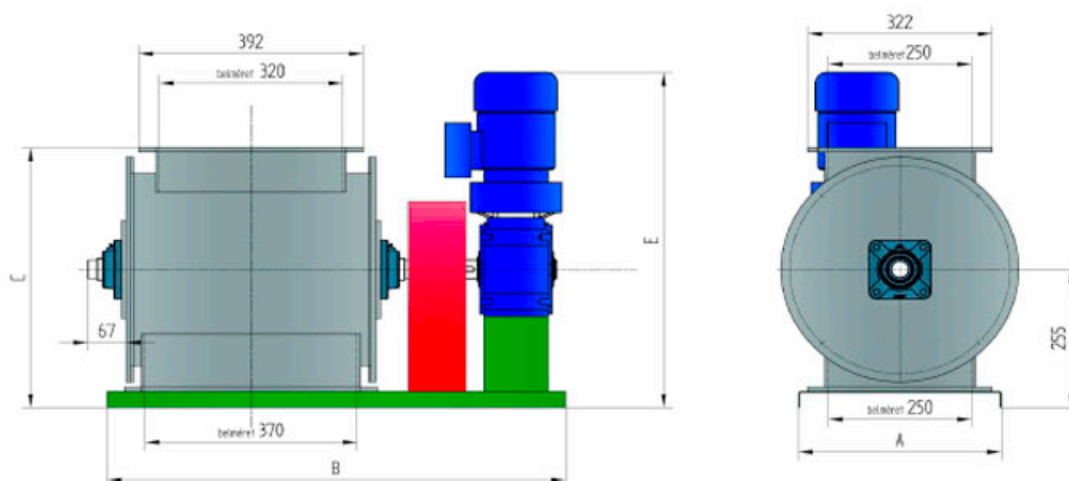

A műszaki változtatás joga a folyamatos fejlesztés érdekében fenntartva.



MALOMIPARI GÉPGYÁRTÓ KFT.

1047 Budapest (Újpest), Baross utca 99.
Tel: (06 1) 231-0868; Fax: (06 1) 369-1950;
E-mail: magkft@t-online.hu