

INTENZÍV NEDVESÍTŐ

Az intenzív gabonatisztítás és gabona-
őrlés-előkészítés nélkülözhetetlen alap-
gépe.

A rotor és az anyagtovábbító elemek in-
tenzív munkája 4–6% vízadagolást tesz
lehetővé úgy, hogy a pihentetési idő mini-
málisra rövidíthető.

A forgórész kialakítása olyan, hogy a ned-
vesítés során az egészséges szemek
törését kizárja, de biztosítja minden ga-
bonaszemnek az egyenletes vízhozzá-
adást.

Az anyaggal érintkező felületek rozsdá-
mentes acélból készülnek. Anyagkimara-
dás esetén csappantyúval vezérelt mág-
nesszelep a vízadagolást elzárja.

A gép tartozékai: anyagérzékelő,
mágnesszelep,
rotaméter.

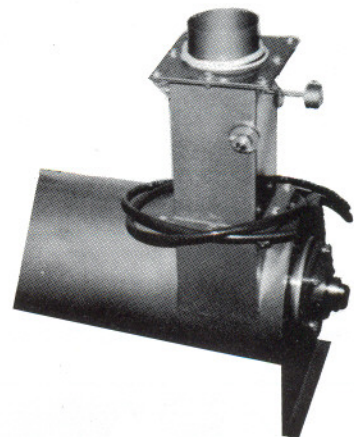
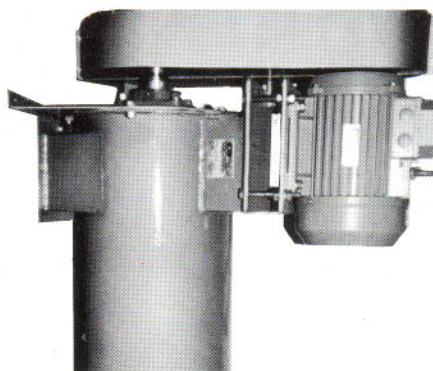
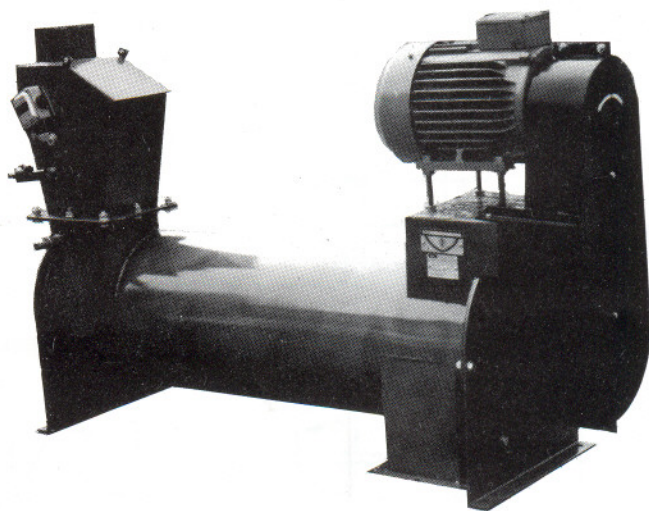

Méretetek, műszaki adatok

INTENZÍV NEDVESÍTŐ

Típus	Méret (mm)	Teljesítmény (t/ó)	Vízfelvétel (%)	Teljesítmény (kW)
	A			
IN-2	1000	2	3-4	3
IN-4	2000	4	3-4	4
IN-6	2000	6	3-4	7,5

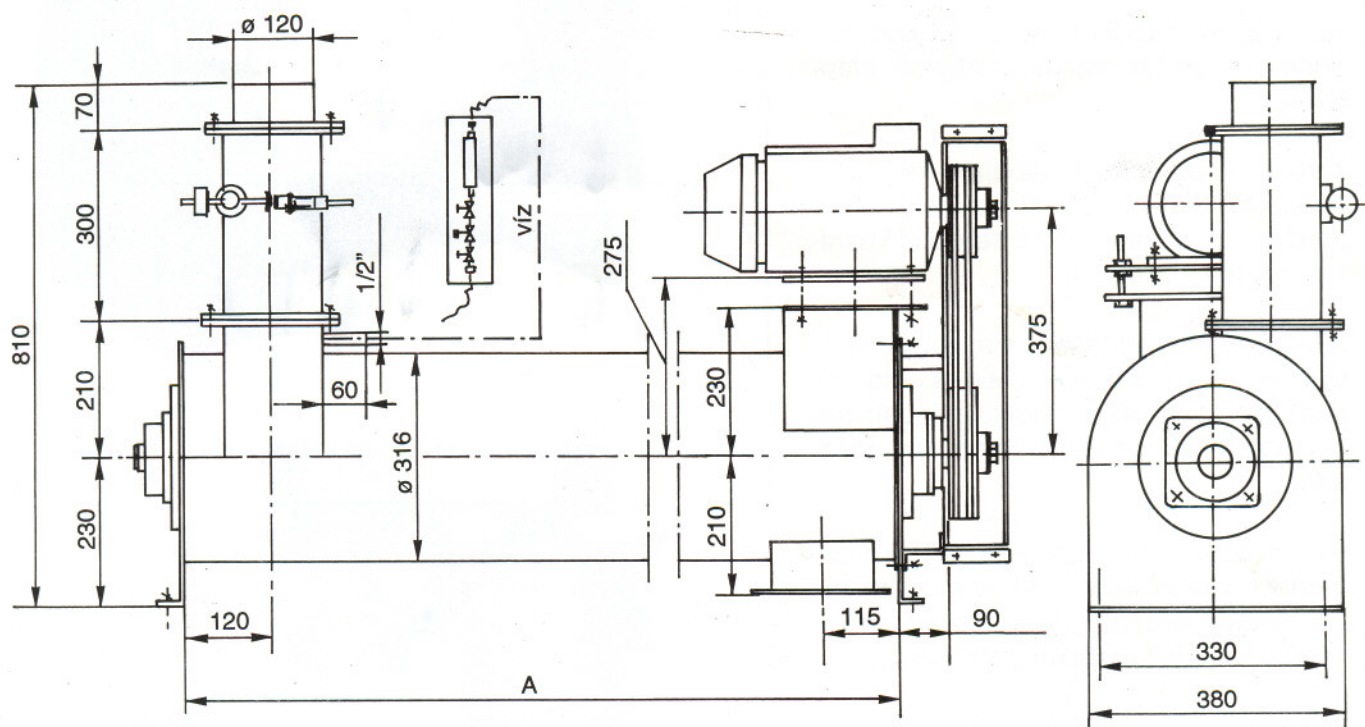

A műszaki változtatás joga a folyamatos fejlesztés érdekében fenntartva.



MALOMIPARI GÉPGYÁRTÓ KFT.

1047 Budapest (Újpest), Baross u. 99. Telefon/fax: 169-1950

INTENZÍV NEDVESÍTŐ



Típus	Méret (mm)				Motor (kW)	Teljesítmény (t/h)	Vízfelvétel (%)
	A	B	C	Od			
INU-2x30/173	2010	2110	~2480	120	5,5	6	max. 6
INU-2x30/250	2810	2910	~3280	120	7,5	10	

